

Modèle organisationnel de traitement (MOT)

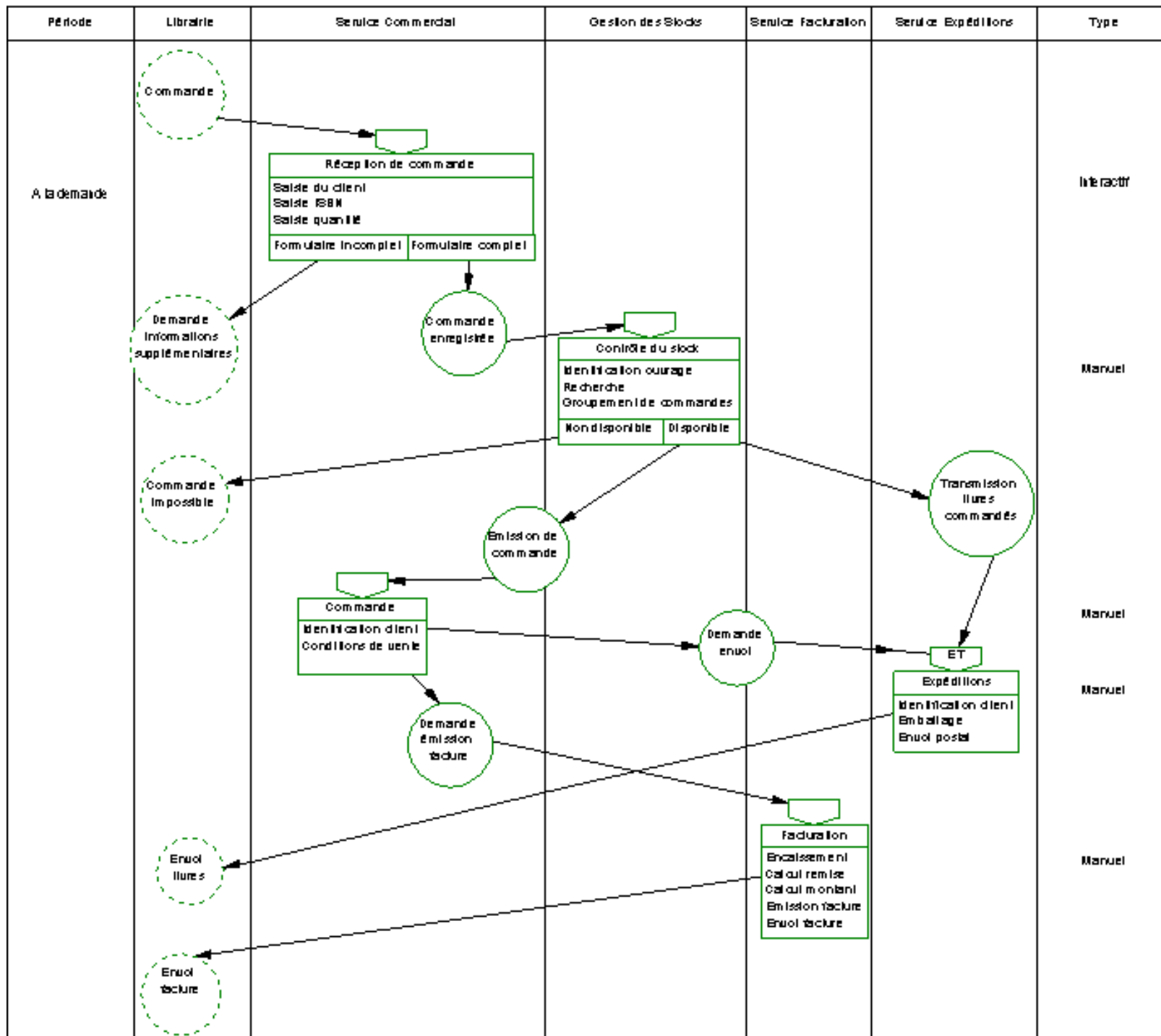

MOTA

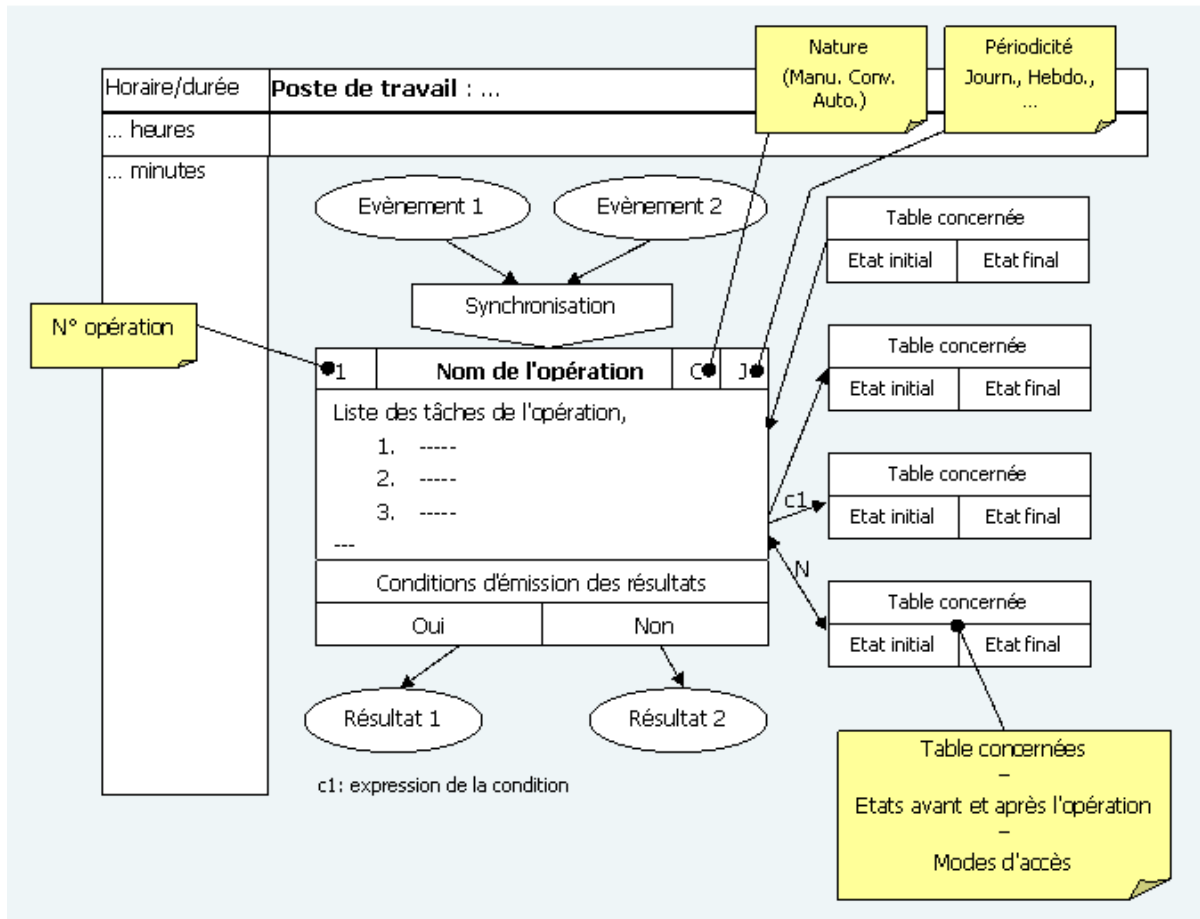

Interventions sur les tables : consultation, création, suppression, modification

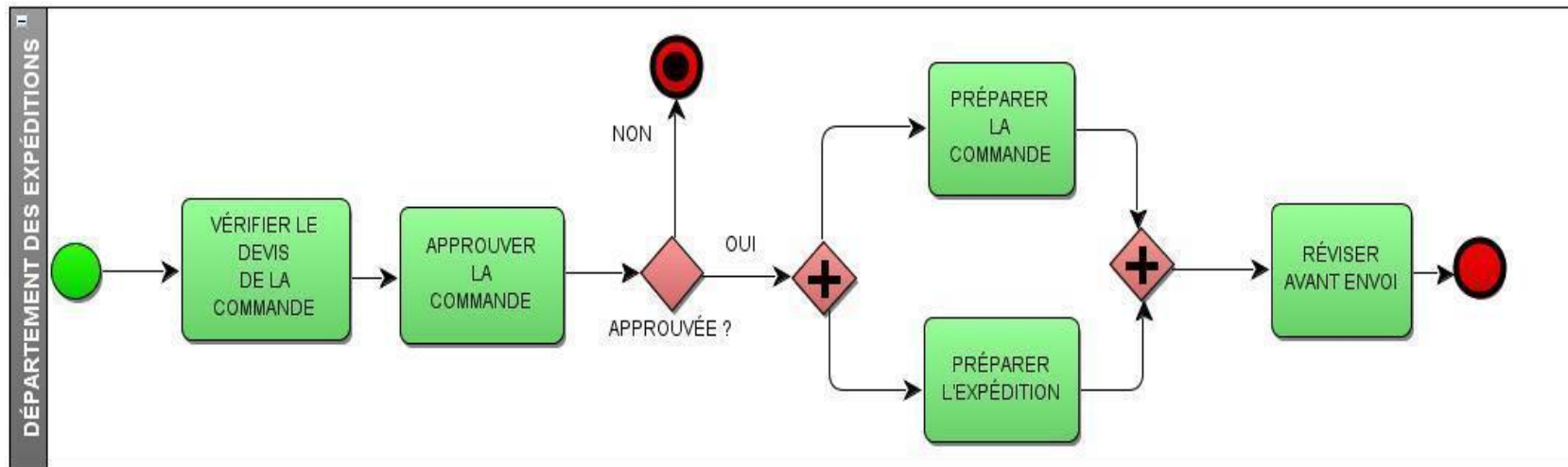

Le but du BPMN était d'être simple et c'est pourquoi il n'existe que **3 objets de base** : les tâches, les évènements et les connecteurs (branchement). Ces objets font partie de la catégorie objets de flux.

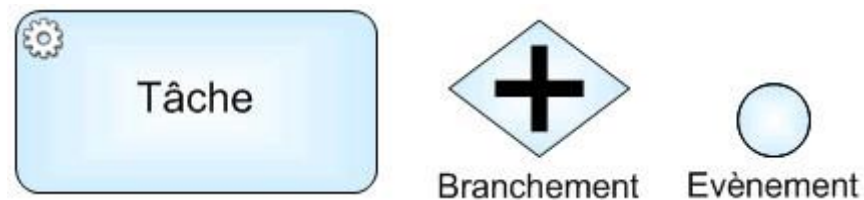

3 autres catégories existent :

– les objets de connexion contenant les enchainements d'activité, les messages et les associations,

- les couloirs (swimlanes) contenant les lignes et les groupements,
- les artefacts contenant les objets de données, les groupes et les annotations.

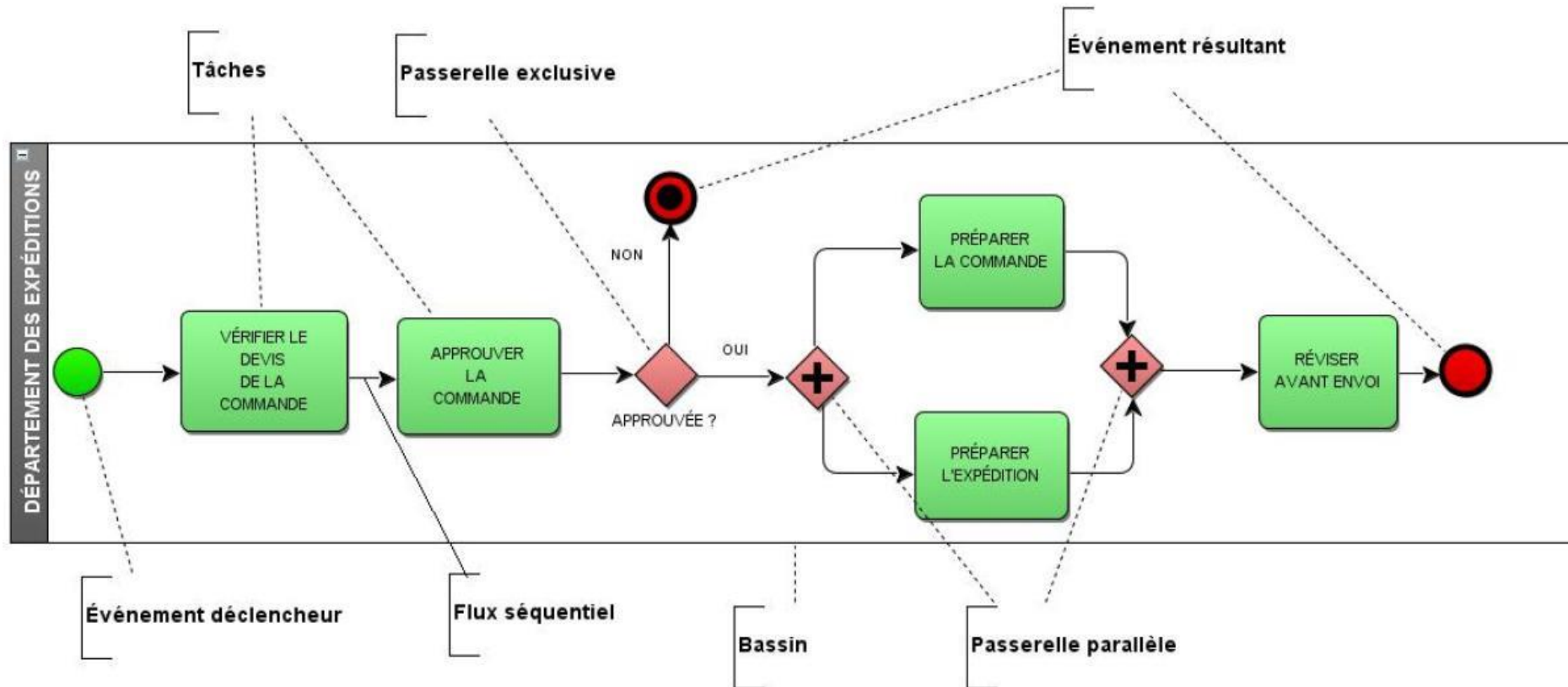

http://introductionbpmn2.0.voila.net/co/Introduction%20au%20BPMN%202_0%20_13.html

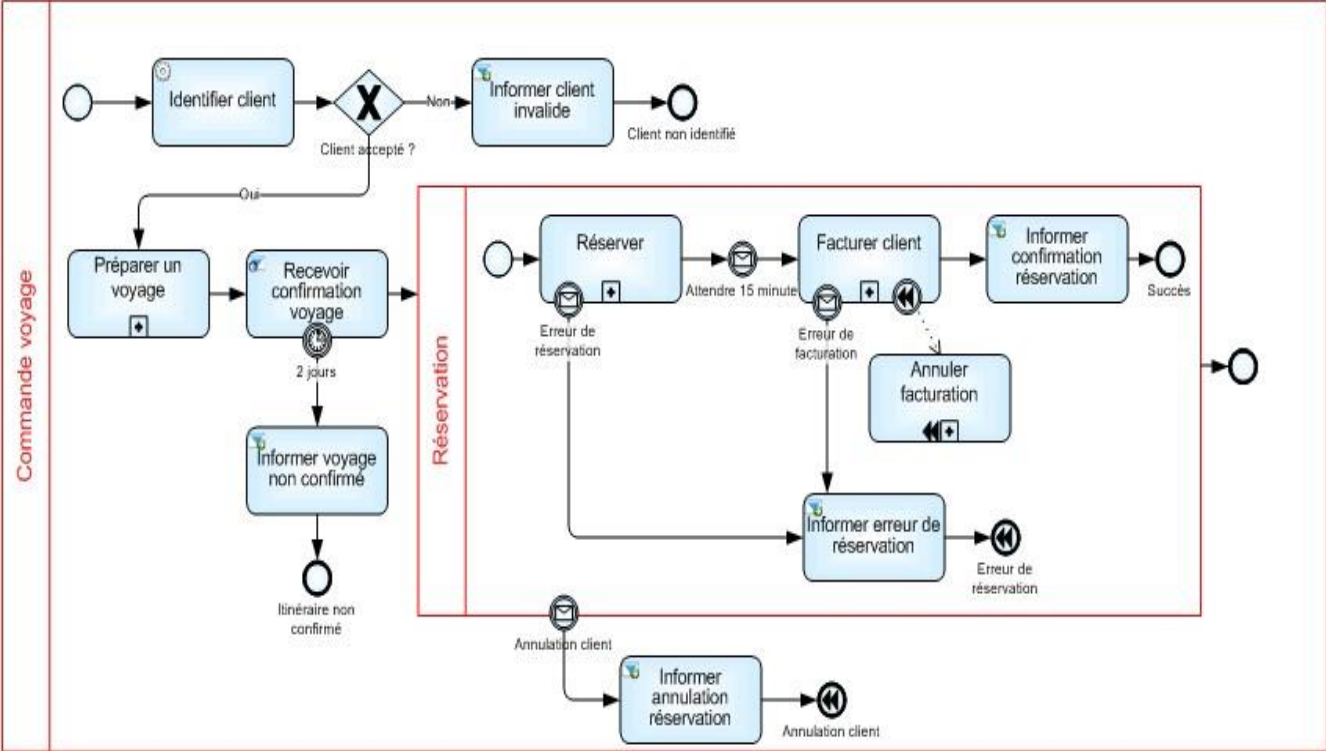

TRAITEMENT DES COMMANDES PAR COURRIER

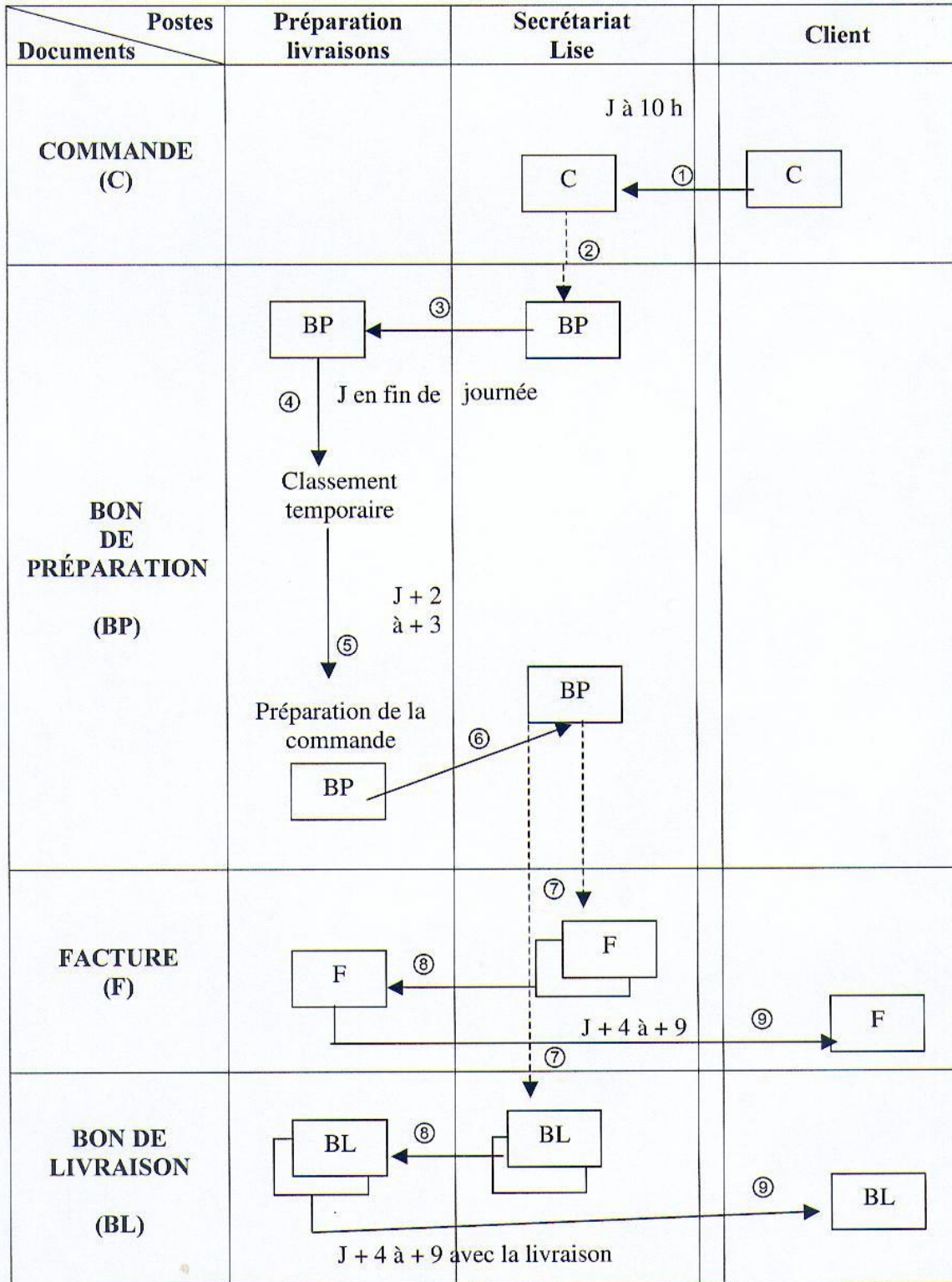

Schéma imagé

